

1 2 3 4 5 6 7 8 9

A

B

C

D

A

B

C

D

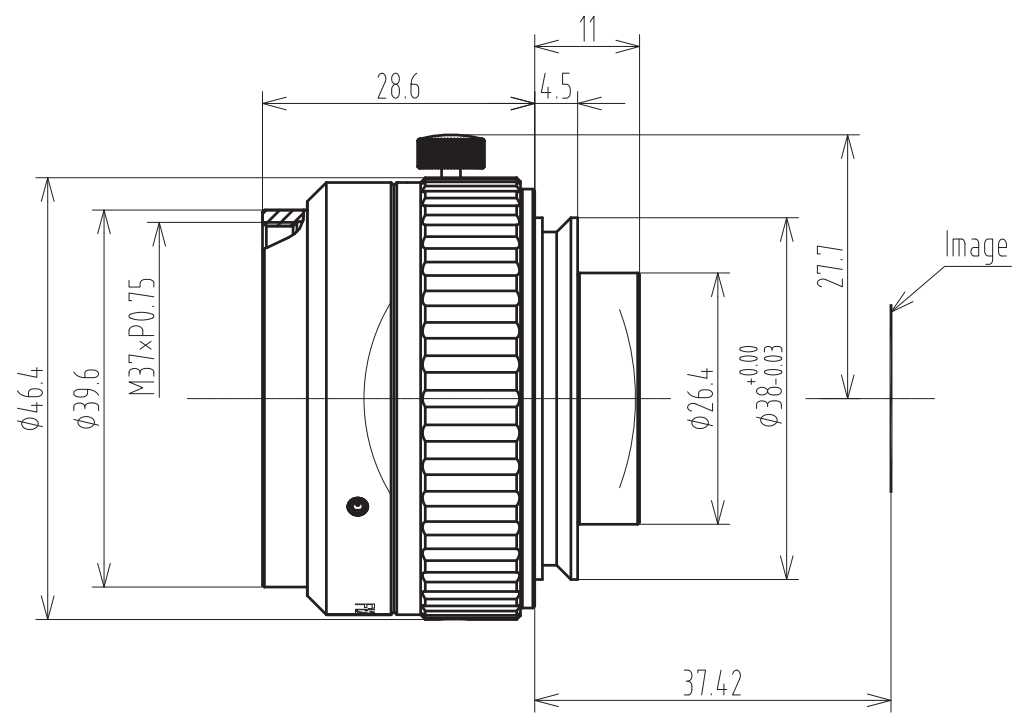

Main Specification

Magnification	0.04 X	0.08 X	0.1 X
Working Distance	1008.49±5	508.49±5	408.49±5
Image Distance	25.23±2.5	26.84±2.5	27.64±2.5
Conjugate Distance	1072.89±9	574.5±9	475.31±9
Flange Focal Distance	35.81±0.5	37.42±0.5	38.22±0.5

EFL	35		
Max image	φ30		
F/#	4.5		
TV Distortion	<0.05%	<0.01%	<0.03%
Illumination	80%		
IMAGE QUALITY			
AXIS	0.7F		
125lp/mm	100lp/mm		

标记	处数	更改文件号	担当	变更日期
----	----	-------	----	------

设计	2015-03-02
校对	
审核	
批准	

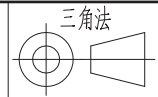

材料(环保)	单位	比例
	mm	1:1

名称	规格图	页码
代号	SLS3508V-4K	1/1
		版本
		V0

1 2 3 4 5 6 7 8 9

A4